

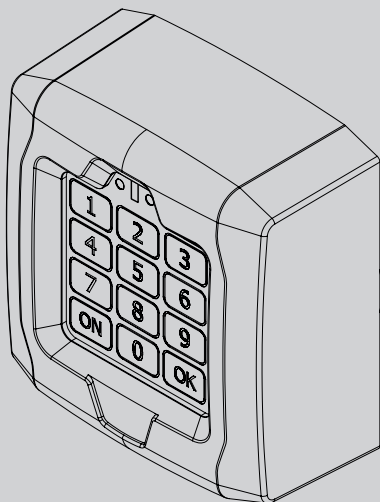

BOTONEIRA DIGITAL PROGRAMÁVEL
ΠΡΟΓΡΑΜΜΑΤΙΖΟΜΕΝΟ ΨΗΦΙΑΚΟ ΠΛΗΚΤΡΟΛΟΓΙΟ
PROGRAMOWANY CYFROWY PANEL PRZYCISKOWY
ПРОГРАММИРУЕМЫЙ ЦИФРОВОЙ КНОПОЧНЫЙ ПУЛЬТ УПРАВЛЕНИЯ
NASTAVITELNÝ DIGITÁLNÍ OVLÁDACÍ PANEL
PROGRAMLANABİLİR DİJİTAL DÜĞME PANELİ



INSTRUÇÕES DE INSTALAÇÃO
ΟΔΗΓΙΕΣ ΕΓΚΑΤΑΣΤΑΣΗΣ
INSTRUKCJE INSTALACJI
ИНСТРУКЦИИ ПО УСТАНОВКЕ
POKYNY PRO INSTALACI
MONTAJ BİLGİLERİ

Q.BO TOUCH



AZIENDA CON SISTEMA DI GESTIONE
INTEGRATO CERTIFICATO DA DNV
= UNI EN ISO 9001:2008 =
UNI EN ISO 14001:2004

Atenção! Ler atentamente as "Instruções" que se encontram no interior! **Προσοχή!** Διαβάστε με προσοχή τις "Προειδοποιήσεις" στο εσωτερικό! **Uwaga!** Należy uważnie przeczytać "Ostrzeżenia" w środku! **Внимание!** Внимательно прочтите находящиеся внутри "Инструкции"! **Varování!** Přečtěte si pozorně kapitulu "Upozornění"! **Dikkat!** İçinde bulunan "Uyarıları" dikkatle okuyunuz!

MANUAL PARA DE USO - ΕΓΧΕΙΡΙΔΙΟ ΧΡΗΣΗΣ
INSTRUKCJA OBSŁUGI - РУКОВОДСТВО ПО ЭКСПЛУАТАЦИИ
NÁVOD K OBSLUZE - KULLANIM KILAVUZU

D812039 00101_05

LED sinalização verde
Πράσινο LED
σήμανσης
Zielona dioda LED
sygnalizacyjna
Зеленый сигнал
индикатора
Signalizační KONTROL-
KA zelená
Yeşil LED sinyali

Tecla Ligação e
Função
Πλήκτρο ON και
Λειτουργίας
Klawisz dostępowy i
funkcyjny
Функциональная
клавиша включения
операции/ Klávesa
Zapnutí a Funkcí/
Açma ve Çalışma Tuşu

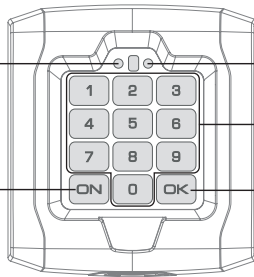

LED sinalização vermelho
Κόκκινο LED σήμανσης
Czerwona dioda LED
sygnalizacyjna Красный
сигнал индикатора
Signalizační KONTROLKA
červená
Kırmızı LED sinyali

Teclado Numérico /
Αριθμητικό πληκτρολόγιο
Klawiatura numeryczna
Цифровая клавиатура
Číselná klávesnice / Sayı
Tuşları

Tecla confirmação operação
Πλήκτρο επιβεβαίωσης
ενέργειας
Klawisz potwierdzenia ope-
racji
Клавиша для
подтверждения операции
Klávesa potvrzení funkce /
İşlem onay tuşu



UTILIZAÇÃO NORMAL - ΚΑΝΟΝΙΚΗ ΧΡΗΣΗ UŻYTKOWANIE NORMALNE - СТАНДАРТНАЯ ЭКСПЛУАТАЦИЯ - BĚŽNÉ POUŽITÍ - NORMAL KULLANIM

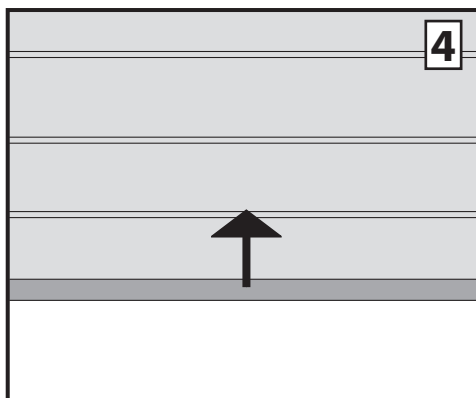
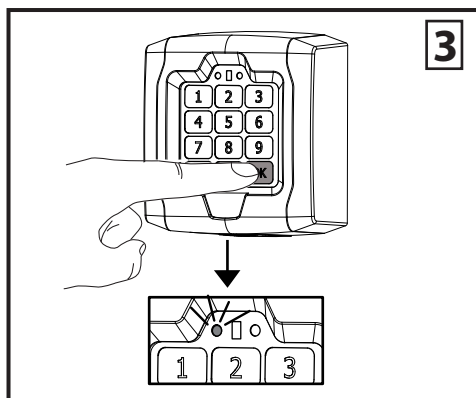
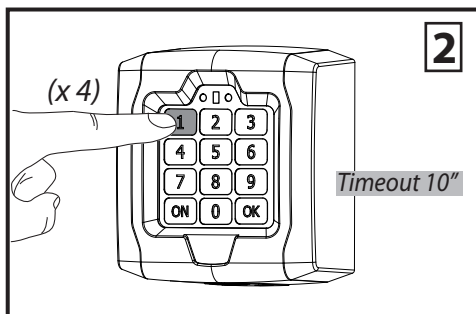
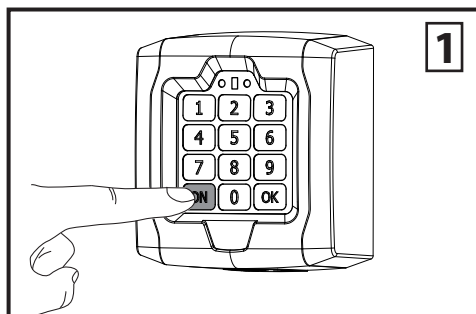

Atenção: Após a introdução consecutiva de 3 códigos errados Q.BO TOUCH irá bloquear-se e por 90 segundos não aceitará outros códigos. No caso de introdução de um sucessivo código errado, Q.BO TOUCH irá bloquear-se à primeira tentativa.

Προσοχή: Μετά την εισαγωγή 3 διαδοχικών λανθασμένων κωδικών το Q.BO TOUCH μπλοκάρει και παύει να δέχεται κωδικούς για τα επόμενα 90 δευτερόλεπτα. Σε περίπτωση που εισαχθεί εκ νέου λάθος κωδικός, το Q.BO TOUCH μπλοκάρει στην πρώτη προσπάθεια.

Uwaga: Po 3-krotnym wprowadzeniu nieprawidłowego kodu urządzenie Q.BO TOUCH blokuje się i przez 90 sekund nie można wprowadzać nowych kodów. W przypadku, gdy następny wprowadzony kod okaże się błędny, Q.BO TOUCH blokuje się po pierwszej próbie.

Внимание: После 3 ошибочных попыток ввода кода Q.BO TOUCH блокируется и не реагирует на ввод кодов в течение 90 секунд. В случае последующего ввода неправильного кода Q.BO TOUCH блокируется при первой попытке.

Pozor: V případě, že 3x po sobě budou vloženy nesprávné kódy, Q.BO TOUCH se zablokuje a po dobu 90 sekund nebude přijímat žádné další kódy. V případě, že i následně bude vložen nesprávný kód, Q.BO TOUCH se zablokuje při prvním pokusu.

Dikkat: Arka arkaya 3 kez hatalı kod girilmesi halinde Q.BO TOUCH kilitlenir ve 90 saniye boyunca başka kod kabul etmez. Bir kez daha hatalı kod denenirse Q.BO TOUCH ilk seferde kilitlenecektir.

MUDANÇA DE CÓDIGO - ΑΛΛΑΓΗ ΚΩΔΙΚΟΥ ΖΜΙΑΝΑ ΚΟΔΟΥ - ИЗМЕНЕНИЕ КОДА ZMĚNA KÓDŮ - KODUN DEĞİŞTİRİLMESİ

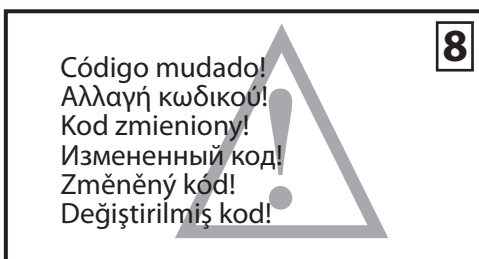
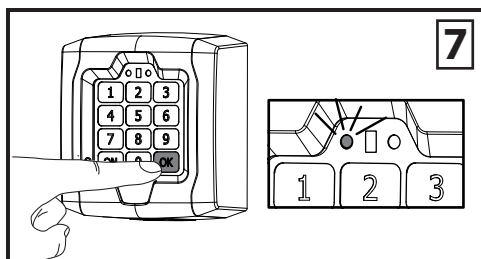
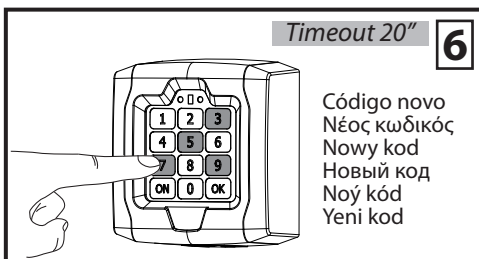
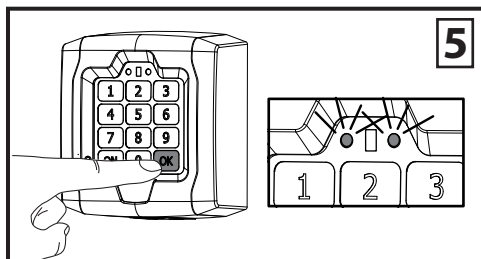
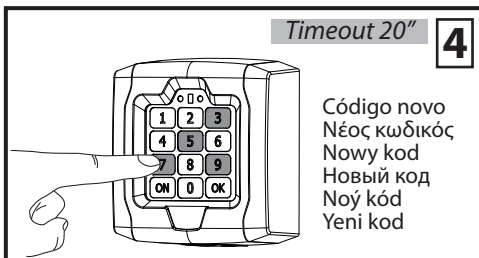
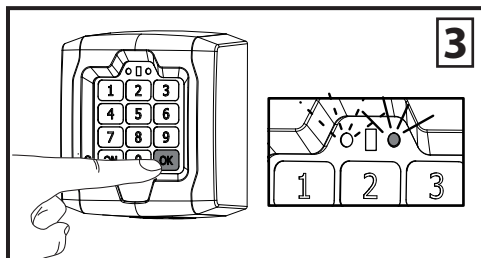
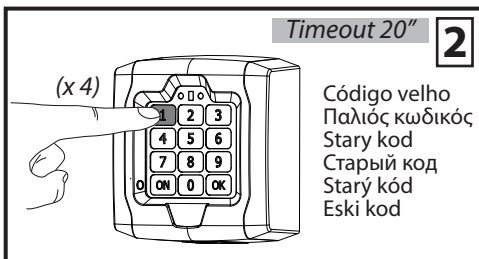
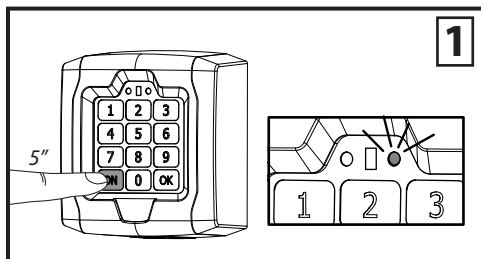

Atenção: O código consiste numa sequência de um mín. 4 e máx. 7 dígitos (de 0 a 9). Não utilizar códigos com todos os dígitos iguais. (ex. código 2222, 3333, 4444, 0000 etc).

Προσοχή: Ο κωδικός αποτελείται από 4 έως 7 ψηφία (από 0 έως 9). Μη χρησιμοποιείται κωδικούς με όλα τα ψηφία ίδια. (π.χ. 2222, 3333, 4444, 0000 κλπ.).

Uwaga: Kod składa się z sekwencji min. 4 i maks. 7 cyfr (od 0 do 9). Nie



należy stosować kodów, których wszystkie cyfry są jednakowe. (np. kodów 2222, 3333, 4444, 0000 itp.).

Внимание: Код состоит из последовательности (мин. 4 и макс. 7 цифр (от 0 до 9)). Не используйте коды, состоящие из одинаковых цифр. (напр., код 2222, 3333, 4444, 0000 и т.д.).

Pozor: Kód se skládá z min 4 a max 7 čísel (od 0 do 9). Nepoužívejte kódy se stejnými čísly (např. kód 2222, 3333, 4444, 0000, atd).

Dikkat: Kod minimum 4 ve maksimum 7 rakamdan oluşur (0-9 arası). Hepsi aynı rakamlardan oluşan kodlar belirlemeyin (2222, 3333, 4444, 0000 gibi).

ELIMINAÇÃO DO CÓDIGO - ΔΙΑΓΡΑΦΗ ΚΩΔΙΚΟΥ SKASOWANIE KÓDU - УДАЛЕНИЕ КОДА - ODSTRANĚNÍ KÓDU KODUN KALDIRILMASI

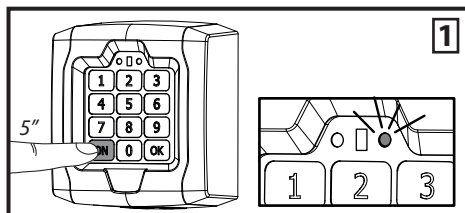

1

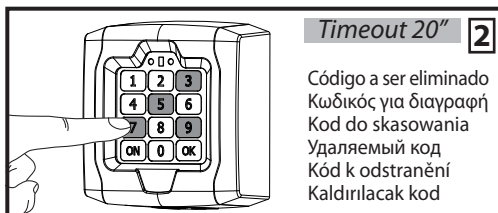

Timeout 20" 2

Código a ser eliminado
Κωδικός για διαγραφή
Kod do skasowania
Удаляемый код
Kód k odstranění
Kaldırılacak kod

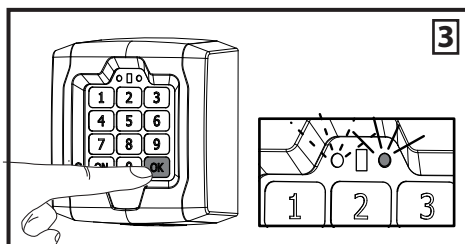

3

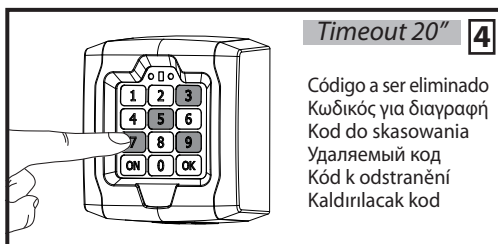

Timeout 20" 4

Código a ser eliminado
Κωδικός για διαγραφή
Kod do skasowania
Удаляемый код
Kód k odstranění
Kaldırılacak kod

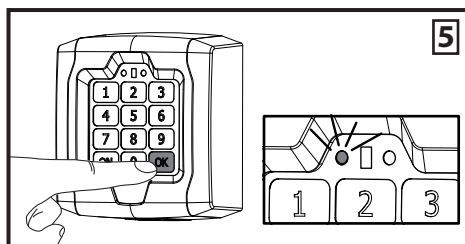

5

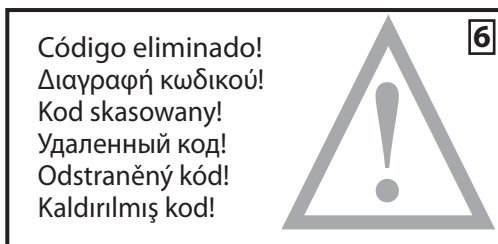

6

Código eliminado!
Διαγραφή κωδικού!
Kod skasowany!
Удаленный код!
Odstraněný kód!
Kaldırılmış kod!

Atenção: Se elimina-se o último código já não é possível activar a relativa central. Para restabelecer o funcionamento é preciso executar uma anulação completa dos códigos e repetir a instalação desde o princípio. É recomendável eliminar os códigos dos canais que não estão associados a nada (ex. código 2222, 3333, 4444, 0000 etc. se utiliza-se uma única central).

Προσοχή: εάν διαγράψετε τον τελευταίο κωδικό, δεν θα μπορείτε να ενεργοποιήσετε πλέον την αντίστοιχη κεντρική μονάδα. Για να

αποκαταστήσετε τη λειτουργία, πρέπει να εκτελέσετε τη διαγραφή όλων των κωδικών και να επαναλάβετε την εγκατάσταση από την αρχή. Συνιστάται να διαγράψετε τους κωδικούς των καναλιών που δεν συνδέονται με τίποτα (π.χ. 2222, 3333, 4444, 0000 κλπ. εάν χρησιμοποιείτε μία μόνο κεντρική μονάδα).

Uwaga: jeżeli ostatni kod zostanie skasowany, aktywowanie odpowiedniej centrali jest niemożliwe. Aby przywrócić funkcjonowanie, należy skasować wszystkie kody i powtórzyć całą instalację od nowa. Zaleca się kasowanie kodów kanałów, które nie są do niczego przyporządkowane (np. kod 2222, 3333, 4444, 0000 itp., jeżeli użytkowana jest tylko jedna centrala).

Внимание: При удалении текущего кода нельзя будет включить соответствующую ему централь. При сбросе системы необходимо выполнить отмену всех кодов, а затем повторить установку кодов сначала. Не рекомендуется использовать коды каналов, не ассоциируемые в нулем (напр., код 2222, 3333, 4444, 0000 и т.д., если используется только одна централь).

Pozor: pokud dojde k odstranění posledního kódu, není dále možné aktivovat příslušný ovladač. K obnovení funkčnosti je zapotřebí zcela odstranit kódy a provést znovu počáteční instalaci. Výrobce doporučuje odstranit kódy kanálů, které nejsou k ničemu přiřazeny (např. kódy 2222, 3333, 4444, 0000 atd. v případě použití pouze jednoho ovladače).

Dikkat: eğer son kod kaldırılırsa ilgili santral aktif hale getirilemez. Yeniden aktif hale getirmek için tüm kodları silin ve kurulumu yeniden gerçekleştirin. Hiçbir bağlantısı olmayan kanalların kodlarının kaldırılması iyi olur (örneğin tek bir santral kullanılıyorsa 2222, 3333, 4444, 0000 vb. kodlar).

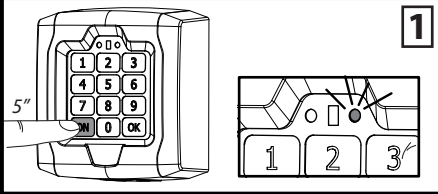
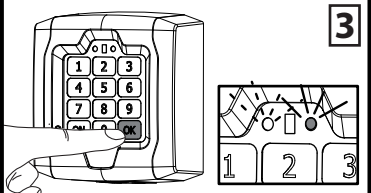
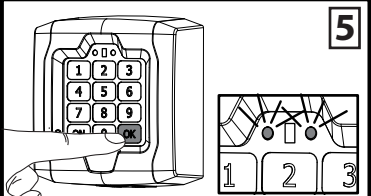
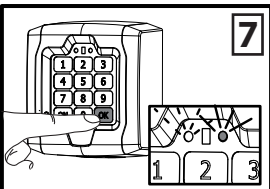
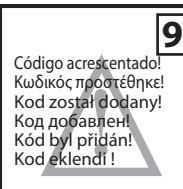

ADIÇÃO DE CÓDIGO - ΠΡΟΣΘΗΚΗ ΚΩΔΙΚΟΥ - DODANIE KODU ДОБАВЛЕНИЕ КОДА - PŘIDÁNÍ KÓDU - KOD EKLEME

 <p>5"</p> <p>1</p>	<p>Timeout 20"</p> <p>2</p> <p>Introduzir password Πληκτρολογήστε τον κωδικό πρόσβασης Wprowadź hasło Введите пароль Vložít heslo Şifreyi yazın</p>
 <p>3</p>	<p>Timeout 20"</p> <p>4</p> <p>Código já presente no CH(1,2,...9,0) a ser activado. Κωδικός που ήδη υπάρχει στο CH(1,2,...9,0) προς ενεργοποίηση Kod wprowadzony do CH(1, 2... 9, 0) należy aktywować Kod уже записанный в CH(1,2,...9,0) для активации K aktivaci kód obsažený v CH(1,2,...9,0) Aktifləştirilecek Kod CH(1,2,...9,0) içerisinde zaten var</p>
 <p>5</p>	<p>Timeout 20"</p> <p>6</p> <p>Introduzir código novo Πληκτρολογήστε νέο κωδικό Wprowadź nowy kod Введите новый код Zadejte nový kód Yeni kodu girin</p>
 <p>7</p>	<p>Timeout 20"</p> <p>8</p> <p>Introduzir código novo Πληκτρολογήστε νέο κωδικό Wprowadź nowy kod Введите новый код Zadejte nový kód Yeni kodu girin</p>
 <p>9</p> <p>Código acrescentado! Κωδικός προστέθηκε! Kod został dodany! Kod добавлен! Kód byl přidán! Kod eklendi!</p>	

Atenção: Para adicionar um código é preciso conhecer a password do sistema. O Q.BO TOUCH gere até 100 códigos diferentes. O código novo terá a mesma função do código já presente (activa o mesmo canal).

Προσοχή: Για να προσθέσετε έναν κωδικό, πρέπει να γνωρίζετε τον κωδικό πρόσβασης του συστήματος. Το Q.BO TOUCH διαχειρίζεται έως 100 διαφορετικούς κωδικούς. Ο νέος κωδικός θα έχει την ίδια λειτουργία με τον ήδη αποθηκευμένο (ενεργοποιεί το ίδιο κανάλι).

Uwaga: Aby można było dodać kod, należy znać hasło systemowe. Urządzenie Q.BO TOUCH może zarządzać 100 różnymi kanałami. Nowy kod będzie miał taką samą funkcję, jak kod aktualny (aktywuje ten sam kanał).

Внимание: Для добавления кода необходимо знать пароль доступа в систему. Q.BO TOUCH может управлять 100 разными кодами. Новый код будет иметь такую же функцию, как текущий код (подключать

этот же канал).

Pozor: K tomu, aby mohl být přidán kód, je zapotřebí znát heslo systému. Q.BO TOUCH je schopen pracovat až se 100 různými kódy. Nový kód bude mít stejnou funkci kódu předchozího (aktivuje stejný kanál).

Dikkat: Bir kod eklemek için sistemin şifresi bilinmelidir. Q.BO TOUCH en fazla 100 farklı kodu yönetebilir. Yeni kod mevcut kodla aynı işleve sahip olacaktır (aynı kanalı aktifleştirir).

MUDAR PASSWORD - ΑΛΛΑΓΗ ΚΩΔΙΚΟΥ ΠΡΟΣΒΑΣΗΣ ZMIANA HASŁA IZMENEHIE PAROLJA ZMĚNA HESLA - ŠIFRENIN DEĞIŐTIRILMESI

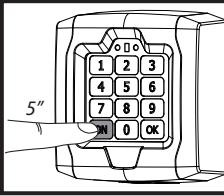
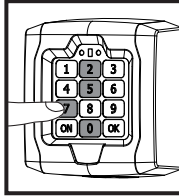
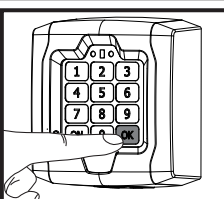
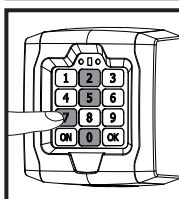
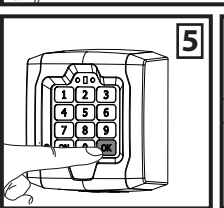
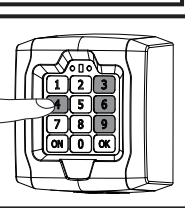
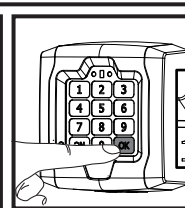
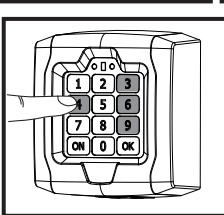
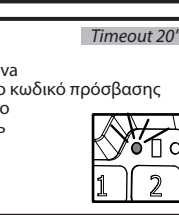
 <p>1</p>	 <p>Timeout 20"</p> <p>2</p> <p>Introduzir password velha Πληκτρολογήστε τον παλιό κωδικό πρόσβασης Wprowadzić stare hasło Введите старый пароль Vložit původní heslo Eski şifreyi yazın</p>	
 <p>3</p>	 <p>Timeout 20"</p> <p>4</p> <p>Introduzir password velha Πληκτρολογήστε τον παλιό κωδικό πρόσβασης Wprowadzić stare hasło Введите старый пароль Vložit původní heslo Eski şifreyi yazın</p>	
 <p>5</p>	 <p>Timeout 20"</p> <p>6</p> <p>Introduzir password nova Πληκτρολογήστε το νέο κωδικό πρόσβασης Wprowadzić nowe hasło Введите новый пароль Vložit nové heslo Yeni şifreyi yazın</p>	 <p>7</p>
 <p>8</p> <p>Timeout 20"</p> <p>Introduzir password nova Πληκτρολογήστε το νέο κωδικό πρόσβασης Wprowadzić nowe hasło Введите новый пароль Vložit nové heslo Yeni şifreyi yazın</p>	 <p>9</p> <p>Timeout 20"</p> <p>Password mudada! Αλλαγή κωδικού πρόσβασης! Hasło zmienione! Измененный пароль! Heslo změněno! Şifre değiştirildi!</p>	

**PASSWORD PREDEFINIDA:
ΠΡΟΚΑΘΟΡΙΣΜΕΝΟΣ ΚΩΔΙΚΟΣ
ΠΡΟΣΒΑΣΗΣ:
HASŁO Domyślne:
ΠΑΡΟΛΗ ΠΟ УМОЛЧАНИУ
DEFAULT HESLO:
VARSAYILAN ŞIFRE:.....1234**

**PASSWORD NOVA:
NEOS ΚΩΔΙΚΟΣ
ΠΡΟΣΒΑΣΗΣ:
NOWE HASŁO:
НОВЫЙ ПАРΟΛЬ:
NOVÉ HESLO:
YENİ ŞIFRE:**



ALGEMEENHEDEN

De firma dankt u voor de voorkeur die u aan ons product heeft gegeven en is ervan overtuigd dat u hiervan de nodige prestaties voor uw gebruik zult bekomen. Gelieve aandachtig de folder "**Waarshuwingen**" en het "**Instructieboekje**" die dit product vergezellen te lezen, want ze geven belangrijke aanwijzingen voor wat betreft de veiligheid, de installatie, het gebruik en het onderhoud. Dit product beantwoordt aan de erkende normen van de techniek en de beschikkingen m.b.t. de veiligheid. We bevestigen dat het product conform is de volgende Europese richtlijnen: 99/05 (en volgende wijzigingen).

SEGURANÇA GERAL

ATENÇÃO! Uma instalação errada ou um uso impróprio do produto, pode ser causa de danos para pessoas, animais ou coisas.

- Eliminar os materiais da embalagem (plástico, cartão, poliestireno, etc.) em conformidade com o previsto pelas normas vigentes. Não deixar sacos de nylon e poliestireno ao alcance de crianças.
- Guardar as instruções para anexá-las ao fascículo técnico e para consultas futuras.
- Este produto foi projectado e construído exclusivamente para o uso indicado nesta documentação. Usos não indicados nesta documentação poderiam constituir fonte de danos para o produto e fonte de perigo.
- A Empresa declina toda e qualquer responsabilidade derivante do uso impróprio ou diferente daquele para o qual está destinado e indicado nesta documentação.
- Não instalar o produto em atmosfera explosiva.
- Utilizar exclusivamente peças originais para efectuar qualquer manutenção ou reparação.
- Instruir o utilizador da instalação relativamente aos sistemas de comando aplicados e a execução da abertura manual caso ocorra uma emergência.
- Não deixar radiocomandos ou outros dispositivos de comando ao alcance de crianças para evitar accionamentos involuntários do automatismo.
- O utilizador deve evitar qualquer tentativa de intervenção ou reparação do automatismo e servir-se somente de pessoal qualificado.
- Tudo aquilo que não é expressamente previsto nestas instruções, não é consentido.
- Se for necessário tomar precauções especiais para evitar que ocorram perigos durante o funcionamento, instalação, manutenção, tran-

sporte ou armazenamento do equipamento, devem-se tornar disponíveis as instruções necessárias.

MANUTENÇÃO

A manutenção da instalação deve ser executada exclusivamente por pessoal qualificado.

Quando o Led Vermelho do Q.BOTOUCH pisca depois da introdução do código correcto, as baterias estão descarregadas. Efectuar a operação inversa à de instalação e substituir as baterias.

ATENÇÃO! PERIGO DE EXPLOSÃO SE A BATERIA FOR SUBSTITUÍDA COM OUTRA DE TIPO ERRADO. ELIMINAR AS BATERIAS DE ACORDO COM AS NORMATIVAS VIGENTES.

AFBRAAK

Opgelet: Uitsluitend beroep doen op gekwalificeerd personeel.

De eliminação van de materialen moet uitgevoerd worden overeenkomstig de normen in voege.

In geval van afbraak van de automatisering bestaan er geen bijzondere gevaren of risico's verbonden met de automatisering zelf.

Het is best, ingeval de materialen gerecupereerd worden, dat deze gescheiden worden per typologie (elektrische, koperen, aluminium, plastic gedeelten, enz.).



DEMOLIÇÃO A eliminação dos materiais deve ser feita de acordo com as normas vigentes. Não deite o equipamento eliminado, as pilhas ou as baterias no lixo doméstico. Você tem a responsabilidade de restituir todos os seus resíduos de equipamentos elétricos ou eletrônicos deixando-os num ponto de recolha dedicado à sua reciclagem.

De beschrijvingen en de illustraties van deze handleiding zijn niet van bindende aard. De essentiële karakteristieken van het product onveranderd latend, behoudt de Firma zich het recht voor op gelijk welk ogenblik de wijzigingen aan te brengen die ze gepast acht om het product technisch, constructief en commercieel te verbeteren, zonder de huidige publicatie bij te werken.

A declaração de conformidade pode ser consultada na website: www.bft.it na seção produtos.

ΓΕΝΙΚΑ

Σας ευχαριστούμε για την εμπιστοσύνη που δείξατε σε αυτό το προϊόν. Η εταιρείας μας είναι βέβαιη ότι οι επιδόσεις του θα σας ικανοποιήσουν απόλυτα. Διαβάστε προσεκτικά το φυλλάδιο “**Προειδοποιήσεις**” και τις “**Οδηγίες χρήσης**” που συνοδεύουν το προϊόν, καθώς παρέχουν σημαντικές οδηγίες που αφορούν την ασφάλεια, την εγκατάσταση, τη χρήση και τη συντήρηση. Το παρόν προϊόν ανταποκρίνεται στα αναγνωρισμένα τεχνικά πρότυπα και στους κανονισμούς σχετικά με την ασφάλεια. Η εταιρεία επιβεβαιώνει ότι ανταποκρίνεται στις ακόλουθες ευρωπαϊκές οδηγίες: 99/05/ΕΚ (όπως τροποποιήθηκαν).

ΓΕΝΙΚΗ ΑΣΦΑΛΕΙΑ

ΠΡΟΣΟΧΗ! Η λανθασμένη εγκατάσταση ή η ακατάλληλη χρήση του προϊόντος μπορεί να προκαλέσει ατυχήματα και βλάβες.

- Η διάθεση των υλικών συσκευασίας (πλαστικά, χαρτόνι, φελιζόλ κλπ.) πρέπει να γίνει σύμφωνα με τους ισχύοντες κανονισμούς. Φυλάξτε τις νάιλον σακούλες και το φελιζόλ μακριά από παιδιά.
- Φυλάξτε τις οδηγίες χρήσης μαζί με το τεχνικό φυλλάδιο για μελλοντική χρήση.
- Ο μηχανισμός έχει μελετηθεί και κατασκευαστεί αποκλειστικά για τη χρήση που αναφέρεται στο παρόν εγχειρίδιο. Διαφορετικές χρήσεις μπορούν να προκαλέσουν βλάβες στο προϊόν και καταστάσεις κινδύνου.
- Η εταιρεία δεν φέρει καμία ευθύνη σε περίπτωση ακατάλληλης χρήσης που δεν προβλέπεται από το παρόν εγχειρίδιο.
- Μην εγκαθιστάτε το προϊόν σε εκρηκτική ατμόσφαιρα.
- Χρησιμοποιείτε μόνο γνήσια εξαρτήματα για οποιαδήποτε επέμβαση συντήρησης ή επισκευής.
- Εκπαιδεύστε το χρήστη της εγκατάστασης όσον αφορά τα εφαρμοζόμενα συστήματα ελέγχου και την εκτέλεση του χειροκίνητου ανοίγματος σε περίπτωση έκτακτης ανάγκης.
- Φυλάξτε τα τηλεχειριστήρια ή άλλα συστήματα ελέγχου μακριά από παιδιά, προκειμένου να αποφύγετε την ακούσια ενεργοποίηση του μηχανισμού.
- Ο χρήστης θα πρέπει να αποφεύγει οποιαδήποτε προσπάθεια επέμβασης ή επισκευής του αυτοματισμού και να απευθύνεται μόνον σε εξειδικευμένους τεχνικούς.
- Όλα όσα δεν προβλέπονται ρητά από τις παρούσες οδηγίες, πρέπει να θεωρούνται ως απαγορευμένα.
- Αν χρειαστεί να λάβετε ειδικές προφυλάξεις προς αποφυγή κινδύνων κατά τη λειτουργία,

εγκατάσταση, συντήρηση, μεταφορά ή αποθήκευση της συσκευής, θα πρέπει να είναι διαθέσιμες οι απαραίτητες οδηγίες.

ΣΥΝΤΗΡΗΣΗ

Η συντήρηση της εγκατάστασης πρέπει να γίνεται μόνον από εξειδικευμένο τεχνικό.

Όταν το κόκκινο Led του Q.BOTOUCH αναβοσβήνει μετά την εισαγωγή του σωστού κωδικού, το φορτίο των μπαταριών είναι χαμηλό. Εκτελέστε την αντίστροφη διαδικασία εγκατάστασης και αντικαταστήστε τις μπαταρίες.

ΠΡΟΣΟΧΗ! ΚΙΝΔΥΝΟΣ ΕΚΡΗΞΗΣ ΑΝ Η ΜΠΑΤΑΡΙΑ ΑΝΤΙΚΑΤΑΣΤΑΘΕΙ ΑΠΟ ΑΛΛΗ ΛΑΝΘΑΣΜΕΝΟΥ ΤΥΠΟΥ. Η ΑΠΟΡΡΙΨΗ ΤΩΝ ΜΠΑΤΑΡΙΩΝ ΠΡΕΠΕΙ ΝΑ ΓΙΝΕΤΑΙ ΣΥΜΦΩΝΑ ΜΕ ΤΗΝ ΙΣΧΥΟΥΣΑ ΝΟΜΟΘΕΣΙΑ.

ΔΙΑΛΥΣΗ

Προσοχή: Απευθυνθείτε μόνο σε εξειδικευμένο τεχνικό.

Η διάθεση των υλικών πρέπει να γίνει σύμφωνα με την ισχύουσα νομοθεσία.

Σε περίπτωση διάλυσης του αυτοματισμού δεν υπάρχουν ιδιαίτεροι κίνδυνοι που απαιτούν προφυλάξεις.

Τα υλικά για διάθεση πρέπει να χωρίζονται ανά κατηγορία (ηλεκτρικά - χαλκός - αλουμίνιο - πλαστικά - κλπ.).



ΔΙΑΛΥΣΗ Η διάθεση των υλικών πρέπει να γίνει σύμφωνα με την ισχύουσα νομοθεσία. Μην πετάτε τη χαλασμένη συσκευή σας και τις χρησιμοποιημένες μπαταρίες στα οικιακά απορρίμματα. Ενεργήστε υπεύθυνα παραδίδοντας όλα τα απορρίμματα από ηλεκτρικές ή ηλεκτρονικές συσκευές σε ένα σημείο συλλογής για την ανακύκλωσή τους.

Οι περιγραφές και οι εικόνες του παρόντος φυλλαδίου δεν είναι δεσμευτικές. Διατηρώντας αμετάβλητα τα βασικά χαρακτηριστικά του προϊόντος, η εταιρεία διατηρεί το δικαίωμα να επιφέρει ανά πάσα στιγμή τις αλλαγές που θεωρεί αναγκαίες για την τεχνική, κατασκευαστική και εμπορική βελτίωση του προϊόντος, χωρίς καμία υποχρέωση ενημέρωσης του παρόντος φυλλαδίου.

Η δήλωση συμμόρφωσης είναι διαθέσιμη στην ιστοσελίδα: www.bft.it στην ενότητα προϊόντα.

UWAGI OGÓLNE

Dziękujemy Państwu za zakup naszego produktu. Jesteśmy przekonani, że sprostą on Państwa oczekiwaniom. Proszę uważnie przeczytać broszury "Ostrzeżenia" oraz "Instrukcje" dołączone do produktu, ponieważ znajdują się w nich ważne informacje dotyczące bezpieczeństwa, instalacji, użytkowania i konserwacji. Produkt ten jest zgodny z normami technicznymi oraz z przepisami dot. bezpieczeństwa. Potwierdzamy, że jest zgodny z następującymi dyrektywami europejskimi: 99/5/EWG (z ich późniejszymi zmianami).

BEZPIECZEŃSTWO OGÓLNE

UWAGA! Nieprawidłowa instalacja lub niewłaściwe użytkowanie artykułu może spowodować obrażenia u osób i zwierząt lub uszkodzenie mienia.

- Materiały opakowaniowe (plastik, karton, styropian, itp.) należy utylizować zgodnie z obowiązującymi normami. Nie zostawiać foliowych toreb ani styropianu w miejscach dostępnych dla dzieci.
- Instrukcje należy zachować w celu ich dołączenia do dokumentacji technicznej i do wglądu w przyszłości.
- Niniejszy produkt został zaprojektowany i wykonany wyłącznie w celach użytkowych wskazanych w niniejszej dokumentacji. Sposoby użytkowania, które nie zostały omówione w niniejszej instrukcji, mogą spowodować uszkodzenie mienia i stanowić źródło niebezpieczeństwa.
- Spółka uchyla się od wszelkiej odpowiedzialności za szkody spowodowane nieprawidłowym użytkowaniem, lub użytkowaniem, do którego urządzenie nie jest przeznaczone, i które nie zostało omówione w niniejszej dokumentacji.
- Nie instalować w środowisku wybuchowym.
- Podczas konserwacji i napraw należy stosować wyłącznie oryginalne części zamienne.
- Przeszkolić użytkownika urządzenia w zakresie zastosowanych systemów sterowania oraz z ręcznego otwierania awaryjnego.
- Nie zostawiać sterowników radiowych ani innych urządzeń sterowniczych w zasięgu dzieci, aby nie dopuścić do przypadkowego uruchomienia automatu.
- Użytkownik powinien unikać wykonywania jakichkolwiek czynności ingerujących lub naprawczych i zwracać się o pomoc do osób wykwalifikowanych.
- Wszystko, co nie zostało jasno ujęte w niniejszej instrukcji, jest zabronione.

- Jeśli to konieczne, poczynić odpowiednie kroki umożliwiające uniknięcie zagrożeń w trakcie funkcjonowania, instalowania, konserwowania, transportowania lub magazynowania urządzenia. Należy udzielić niezbędnych wskazówek.

KONSERWACJA

Konserwację urządzenia należy powierzać wyłącznie wykwalifikowanym osobom.

Kiedy Czerwona Dioda Les urządzenia Q.BO TOUCH miga po wprowadzeniu prawidłowego kodu, oznacza to, iż baterie są rozładowane. Wykonać czynności w odwrotnej kolejności niż podczas instalacji i wymienić baterie.

UWAGA! W PRZYPADKU WYMIANY BATERII NA BATERIĘ ZŁEGO TYPU, ISTNIEJE NIEBEZPIECZEŃSTWO WYBUCHU. BATERII NALEŻY SIĘ POZBYWAĆ ZGODNIE Z OBOWIĄZUJĄCYMI PRZEPISAMI.

ZŁOMOWANIE

Uwaga: Należy korzystać wyłącznie z pomocy wykwalifikowanego personelu.

Likwidacja materiałów może się odbywać wyłącznie zgodnie z obowiązującymi przepisami. W przypadku złomowania automatyki nie istnieje szczególne zagrożenie lub ryzyko wynikające z samej automatyki.

Zaleca się, aby w przypadku odzysku materiałów, segregować jej według rodzaju (części elektryczne - miedź - aluminium - plastik - itp.).



ROZBIÓRKA Wszelkie materiały należy usuwać zgodnie z obowiązującymi zasadami. Zużytego urządzenia, akumulatorów i wyczerpanych baterii nie należy wyrzucać wraz z odpadami domowymi. Użytkownik odpowiedzialny jest za dostarczenie wszystkich odpadów elektrycznych i elektronicznych do stosownych punktów zbiórki i recyklingu.

Opisy oraz rysunku zawarte w niniejszym podręczniku nie mają charakteru zobowiązującego. Producent, pozostawiając nienaruszone podstawowe właściwości produktu, zastrzega sobie prawo do wprowadzania w dowolnym momencie zmian, które uważa za korzystne w celu ulepszenia produktu z punktu widzenia technicznego, konstrukcyjnego i handlowego, bez uaktualniania niniejszej publikacji.

Deklarację zgodności można znaleźć na stronie: www.bft.it w zakładce Produkty.

ОБЩАЯ ИНФОРМАЦИЯ

Благодарим Вас за выбор нашего продукта, мы уверены, что эксплуатационные качества данного изделия будут соответствовать требованиям, необходимым для использования. Внимательно прочтите брошюры «Предупреждения» и «Инструкции», поставляемые с этим изделием, в которых содержатся важные указания по технике безопасности, установке, эксплуатации и техническому обслуживанию. Данный продукт отвечает установленным техническим нормам и предписаниям безопасности. Настоящим компания подтверждает, что продукт соответствует следующим директивам CEE: 99/5/CEE (и последующим переработанным документам).

ОБЩАЯ БЕЗОПАСНОСТЬ

ВНИМАНИЕ! Неправильная установка либо использование продукта не по назначению может привести к травмам у людей, животных либо повреждению объектов.

- Утилизируйте упаковочные материалы (пластик, картон, полистиролит, д.) согласно действующим нормам. Не оставляйте чехлы из нейлона и полистирола в местах, где они могут быть доступны детям.
- Храните инструкции в папке с технической документацией для дальнейшего использования.
- Данный продукт спроектирован и выполнен исключительно для использования, указанного в данном документе. Использование продукта с конструкциями, не указанными в данном документе, может привести к повреждению продукта и риску в эксплуатации.
- Компания не несет ответственности при неправильной эксплуатации продукта, а также при непредназначенном использовании, без соблюдения указаний настоящего документа.
- Нельзя устанавливать продукт во взрывоопасной среде.
- При выполнении работ по техническому обслуживанию либо ремонта используйте только компоненты производителя.
- Проинструктируйте оператора по использованию систем управления и открытию вручную в аварийной ситуации.
- Не оставляйте пульты либо другие устройства управления, не давайте их детям, чтобы не допустить непреднамеренного срабатывания автоматики.
- Оператор не должен пытаться выполнять какие-либо работы по ремонту автоматики, в случаях неисправности следует обращаться за помощью специалиста.
- Если запрещение на какое-либо действие напрямую не выражено в данных инструкциях, не следует считать, что оно разрешено.
- В случае необходимости принять

специальные меры предосторожности избежать возникновения опасности во время работы, установки, обслуживания, перевозки или складирования аппаратуры; в наличии должны быть необходимые инструкции.

ТЕХНИЧЕСКОЕ ОБСЛУЖИВАНИЕ

Техобслуживание оборудования должно проводиться только квалифицированным персоналом.

Если в случае ввода правильного кода загорается красный индикатор сигнальной лампы Q.VO TOUCH, это означает, что батарея разряжена. Выполните операции в противоположном порядке и замените батареи.

ВНИМАНИЕ! ОПАСНОСТЬ ВЗРЫВА, ЕСЛИ БАТАРЕЯ ЗАМЕНЕНА НА БАТАРЕЮ НЕПРАВИЛЬНОГО ТИПА. ПЕРЕРАБАТЫВАТЬ БАТАРЕИ В СООТВЕТСТВИИ С ДЕЙСТВУЮЩИМ ЗАКОНОДАТЕЛЬСТВОМ.

СНОС

ВНИМАНИЕ: Работы должны выполняться только специалистом. Материалы утилизируются в соответствии с действующими нормами. При сносе автоматической системы опасности либо рисков, вызванных самой автоматикой, не существует. При отправке на вторичную переработку материалов, компоненты установки следует разделить по типу (электрические детали – медь – алюминий – пластик – и т.д.).

УТИЛИЗАЦИЯ

Уничтожение материалов должно осуществляться в соответствии с действующими нормами. Не выбрасывайте ваш бракованный прибор, использованные батарейки или аккумуляторы вместе с бытовыми отходами. Вы несете ответственность за возврат всех ваших отходов от электрических или электронных приборов, оставляя их в пункте сбора, предназначенном для их переработки.

Описания и иллюстрации данного руководства не носят обязательный характер. Оставляя неизменными существенные характеристики изделия, Компания оставляет за собой право в любой момент вносить изменения, которые она считает подходящими для технического, конструктивного и коммерческого улучшения изделия, не будучи обязанной обновлять настоящие издание.

С декларацией о соответствии можно ознакомиться на сайте: www.bft.it в разделе, посвященном продукции.

VŠEOBECNÉ ÚDAJE

Děkujeme, že jste si vybrali tento výrobek, jsme si jisti, že jeho vlastnosti zcela uspokojí Vaše potřeby. Přečtěte si pozorně **“Upozornění”** a **“Návod k obsluze”**, které doprovázejí tento výrobek, protože poskytují důležité pokyny týkající se bezpečnosti, instalace, používání a údržby. Tento výrobek vyhovuje technickým normám a příslušným bezpečnostním předpisům. Potvrzujeme, že vyhovuje těmto evropským směrnicím: 99/05/EHS (a jejich pozdějším úpravám).

VŠEOBECNÉ BEZPEČNOSTNÍ PŘEDPISY

POZOR! Chybná instalace či nesprávné používání mohou způsobit škody na zdraví osob a zvířat a na věcech.

- Znehodnoťte obalový materiál (plasty, papír, polystyren, atd.) dle platných norem. Nenechávejte nylonové sáčky a polystyren v blízkosti dětí.
- Uložte návod na použití spolu s technickým listem za účelem následné konzultace.
- Tento výrobek byl navrhnut a vyroben pouze za účelem použití uvedeném v této dokumentaci. Způsoby použití neuvedené v tomto dokladu by mohly být zdrojem poškození výrobku či nebezpečí pro uživatele.
- Výrobce nenese žádnou odpovědnost za nesprávné použití výrobku či jinému použití než k jakému je určen dle popisu v této dokumentaci.
- Neinstalujte výrobek do výbušného prostředí.
- V případě údržby či oprav používejte výhradně originální náhradní díly.
- Uživatel by měl být poučen o fungování použitých ovládacích systémů a o způsobu ručního otevření v případě nouze.
- Nenechávejte dálkové ovladače či další ovládací zařízení na dosah dětí tak, aby nedošlo k náhodnému spuštění automatického pohonu.
- Uživatel by neměl sám provádět žádný zásah či opravy automatického pohonu, měl by se vždy obrátit na odborný personál.
- Veškeré ostatní zásahy, které nejsou výslovně uvedeny v návodu na použití, jsou zakázány.
- Pokud je nutné učinit zvláštní opatření, aby se zamezilo vzniku nebezpečí při provozu, instalaci, údržbě, dopravě nebo skladování zařízení, je nutno poskytnout nezbytné pokyny.

ÚDRŽBA

Údržbu systému může provádět pouze odborný personál.

V případě, že po uvedení správného kódu červená kontrolka Q.BO TOUCHu přerušovaně bliká, jsou vybité baterie. Pokračujte v instalaci opačným postupem a vyměňte baterie.

DEMOLICE

Pozor: Využívejte pouze kvalifikovaný personál.

Materiál se smí likvidovat pouze s dodržением platných předpisů.

V případě demolice automatického systému neexistují zvláštní nebezpečí nebo rizika vyplývající se samotného systému.

V případě recyklace materiálů se doporučuje jejich třídění podle typu (elektrické součásti - měď - hliník - plast - atd.).

POZOR! NEBEZPEČÍ VÝBUCHU, POKUD SE BATERIE NAHRADÍ BATERIÍ CHYBNÉHO TYPU. BATERIE LIKVIDUJTE V SOULADU S PLATNÝMI PŘEDPISY.



LIKVIDACE Materiál se smí likvidovat pouze s dodržением platných předpisů. Vyřazená zařízení, baterie nebo akumulátory nevyhazujte do smíšeného komunálního odpadu. Máte povinnost odevzdat všechny odpady z elektrických a elektronických zařízení ve sběrných místech určených pro jejich recyklaci.

Popis a obrázky v této příručce nejsou závazné. Při neměnnosti základních vlastností výrobku si výrobce vyhrazuje právo provést kdykoli úpravy, které považuje za vhodné pro technické, konstrukční a obchodní zlepšení výrobku, aniž by musel upravovat tuto publikaci.

Prohlášení o shodě je k dispozici na internetové stránce: www.bft.it v sekci Výrobky.

GENEL

Bu ürünü tercih etmiş olduğunuz için teşekkür ederiz; firmamız, kullanımınız için gerekli verimi elde edeceğinizden emindir. Emniyet, kurma, kullanım ve bakım hakkında önemli bilgiler sunduklarından bu ürün beraberindeki "Uyarılar" ekini ve "Kullanım kılavuzu" nu dikkatle okuyun. Bu ürün, emniyete ilişkin teknik ve kurallar tarafından kabul edilen standartlara uygundur. Ürünün aşağıdaki Avrupa direktiflerine uygun olduğunu onaylıyoruz: 99/05/AET (ve bunların sonraki değişiklikleri).

GENEL GÜVENLİK

DİKKAT! Ürünün yanlış kurulması veya hatalı bir şekilde kullanılması insan, hayvan ve eşyalara zarar verebilir.

- Ambalaj malzemelerini (plastik, karton, polistiren vb.) mevcut yasa ve yönetmeliklere uygun olarak atın. Naylon ve polistiren parçalarını çocukların ulaşabilecekleri yerlerde tutmayın.
- İleride kaynak olarak kullanmak için talimatları teknik kılavuzla birlikte saklayın.
- Bu ürün sadece kılavuzda yazılı kullanım için tasarlanmış ve üretilmiştir. Ürünün farklı şekilde kullanılması ürüne zarar verebilir ve tehlike yaratabilir.
- Şirket uygun olmayan veya bu belgede yazılı olmayan hiçbir kullanımdan sorumlu değildir.
- Ürünü patlayıcı bir ortamda kurmayın.
- Bakım ve tamir işlemleri için sadece orijinal parçaları kullanın.
- Kumanda sistemleri ve acil durumlarda sistemin manüel olarak açılması için kullanıcıyı eğitin.
- Uzaktan kumandaları ve diğer kumanda aletlerini çocukların yakınında bırakmayın ve sistemi otomatik olarak devreye sokabilecek hareketlerden kaçının.
- Kullanıcının otomasyon sistemine hiçbir şekilde müdahale etmemesi veya sistemi tamir etmesi gerekir. Böyle bir gereklilik doğduğunda yetkili personele durumu bildirmelidir.
- Burada yazılı olmayan hiçbir şey yapılamaz.
- Aparatın işleme, kurulması, bakımı, taşınması veya depolanması sırasında tehlikeli durumların önlenmesi için özel tedbirlerin alınması gerekir ise, gerekli talimatların el altında bulundurulması zorunludur.

BAKIM

Sistemin bakımı sadece yetkili personel tarafından gerçekleştirilmelidir.

Doğru kodun girilmesi üzerine Q.BOTOUCH Kırmızı Ledinin yanması pillerin boş olduğu anlamına gelir. Takarken yapılan işlemlerin tersini yaparak pilleri değiştirin.

DİKKAT! AKÜNÜN YANLIŞ TIP BİR DİĞER AKÜ İLE DEĞİŞTİRİLMESİ HALİNDE, PATLAMA TEHLİKESİ MEVCUTTUR. AKÜLERİ, YÜRÜRLÜKTEKİ KANUNLARA UYGUN ŞEKİLDE BERTARAF EDİNİZ.

BERTARAF ETME Dikkat: Sadece vasıflı personelden faydalanın. Materyallerin bertaraf edilmesi, yürürlükteki standartlara uyularak yapılmalıdır. Otomasyon sisteminin bertaraf edilmesi halinde, otomasyon sisteminin kendisinden kaynaklanan özel tehlikeler veya riskler mevcut değildir. Materyallerin geri kazanılması halinde bunların tipe (elektrikli parçalar - bakım - alüminyum - plastik - vb.) göre ayrılmaları gerekir.



BERTARAF ETME Materyallerin bertaraf edilmesi, yürürlükteki standartlara uyularak yapılmalıdır. Artık kullanılmayacak cihazınızı, tükenmiş pilleri veya aküleri ev çöpüne atmayınız. Elektrikli veya elektronik cihazlardan kaynaklanan bütün atıklarınızı, bunların geri dönüşümlerini gerçekleştiren özel bir toplama merkezine götürerek iade etme sorumluluğuna sahipsiniz.

İşbu kılavuzda yer alan tanımlar ve resimler bağlayıcı değildir. Ürünün esas özelliklerini sabit tutarak firma, işbu yayımı güncellemek taahhüdünde bulunmaksızın ürünü teknik, imalat ve ticari nitelikleri açısından iyileştirmek için uygun gördüğü değişiklikleri her an uygulama hakkını saklı tutmuştur.

Uygunluk beyannamesine, www.bft.it web sitesinde, ürünler bölümünde bakılabilir

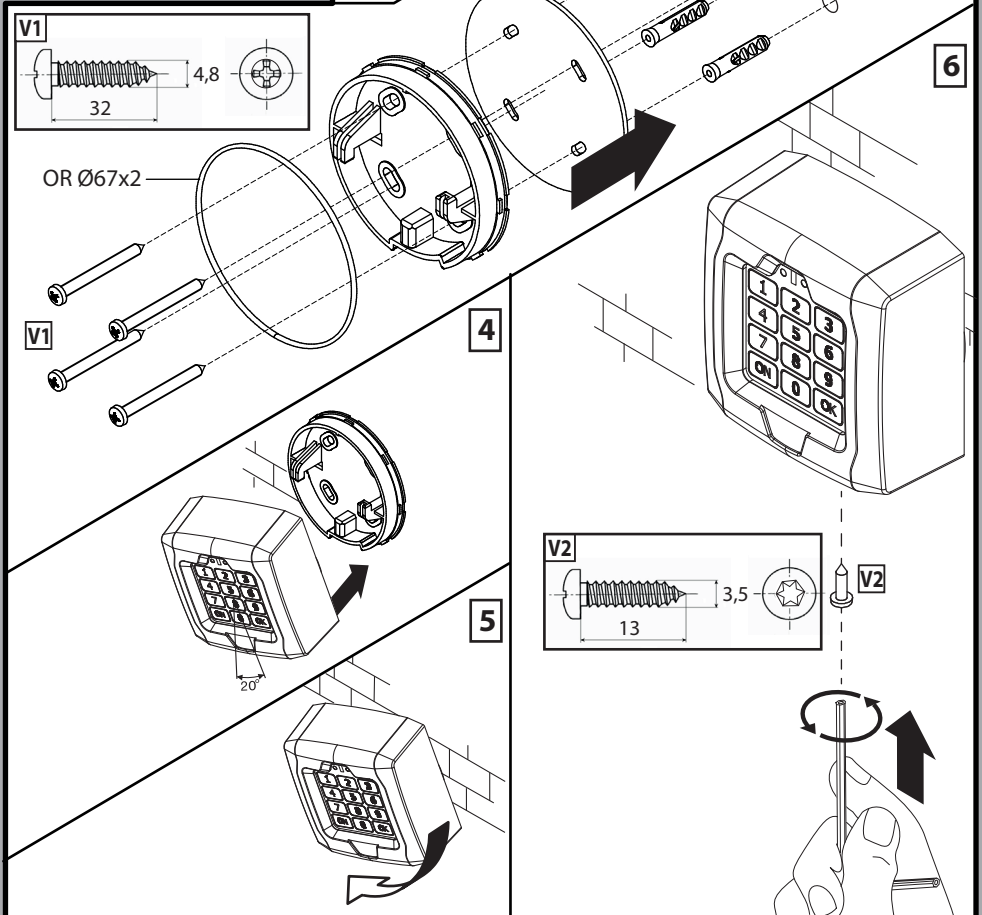
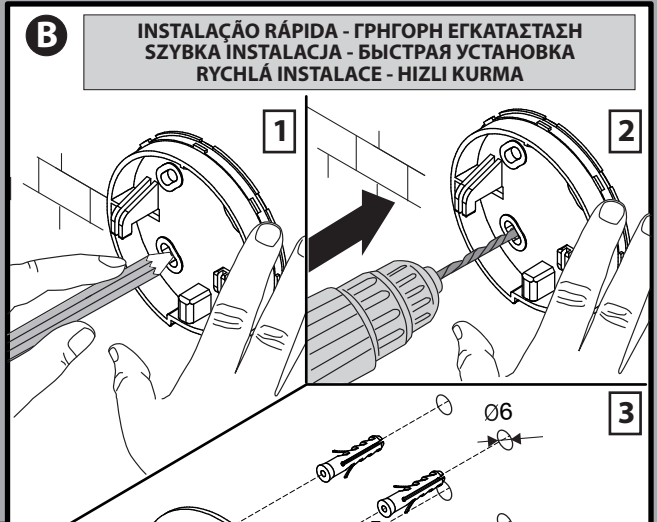
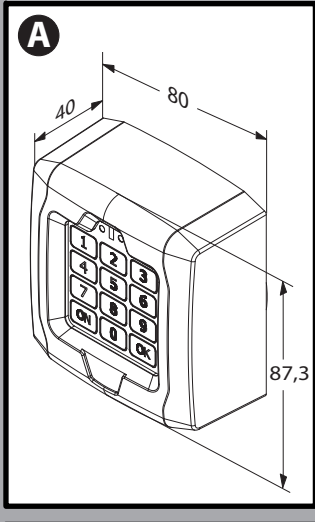



**MEMORIZAÇÃO NA CENTRAL/RECEPTOR - ΑΠΟΘΗΚΕΥΣΗ ΣΕ ΚΕΝΤΡΙΚΗ ΜΟΝΑΔΑ/ΔΕΚΤΗ
 WPROWADZANIE DO RAMIĘCI CENTRALI/ ODBIORNIKA - ZANĘSIENIE W PAMIĘĆ CENTRALI/PRIEMNIKA
 ULOŽENÍ DAT DO HLAVNÍHO OVLAĐAČE/PŘIJÍMAČE - SANTRAL/ALICI ÜZERİNE KAYIT**

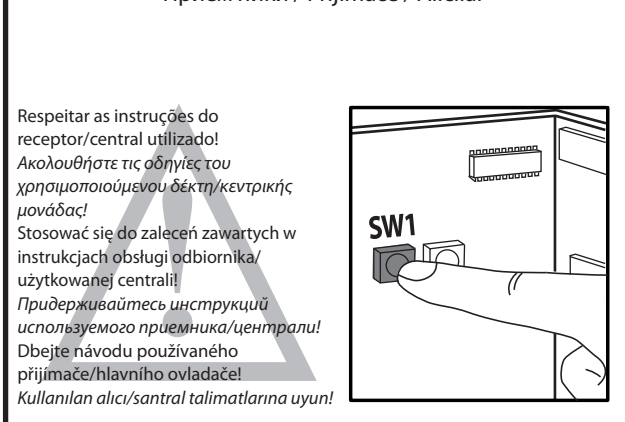
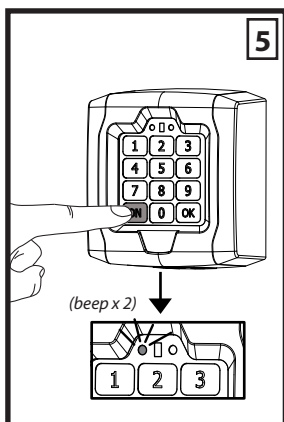
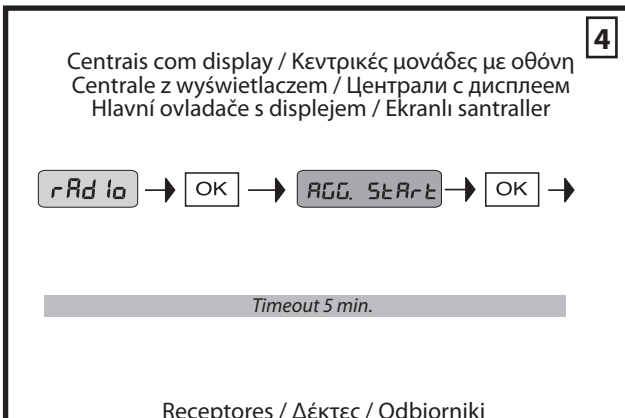
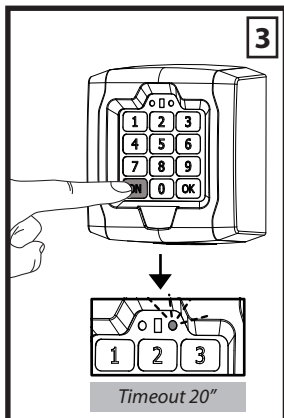
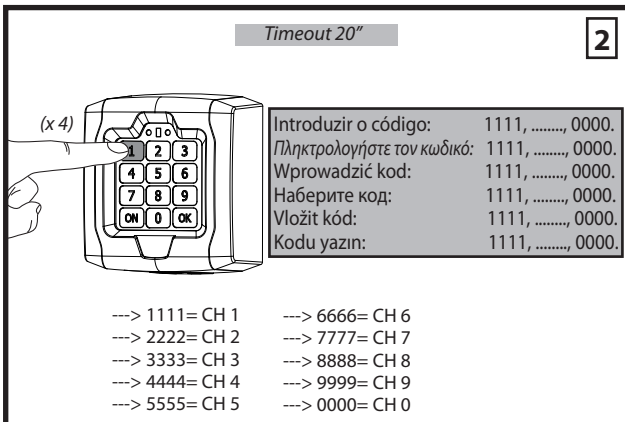
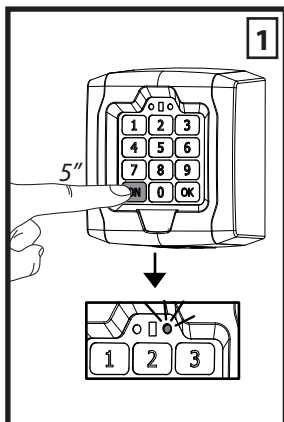

D ANULAÇÃO COMPLETA DOS CÓDIGOS, ΔΙΑΓΡΑΦΗ ΟΛΩΝ ΤΩΝ ΚΩΔΙΚΩΝ, CAŁKOWITE KASOWANIE KODÓW, ОТМЕНА ВСЕХ КОДОВ, ÚPLNÉ VYMAZÁNÍ KÓDŮ, KODLARIN TAMAMEN SİLİNMESİ

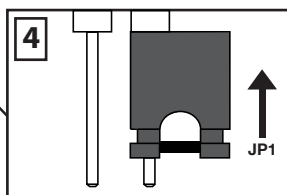
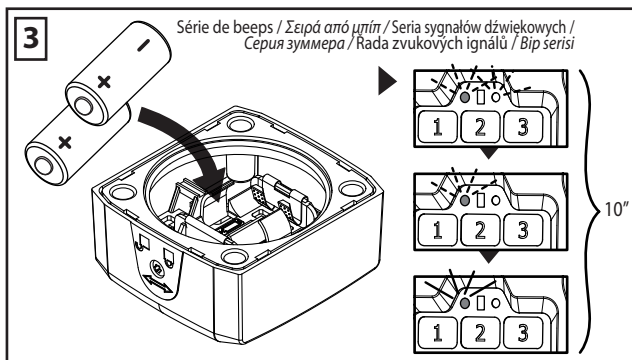
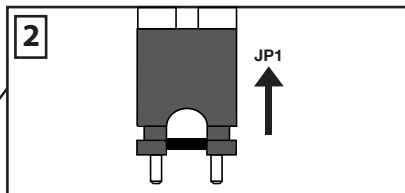
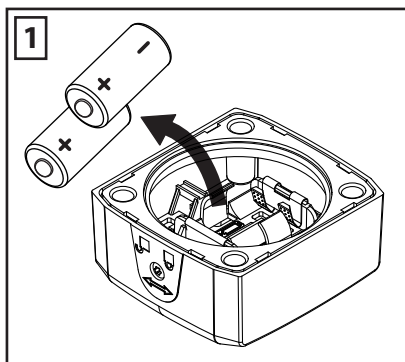
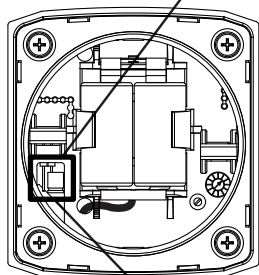

Estado LED : apagado
 Κατάσταση LED: σβηστό
 Status diody LED: zgaszona
 Состояние ИНДИКАТОРА: выключен
 Stav kontrolky: vypnutá
 LED durumu : kapalı

5 MEMÓRIA CANCELADA, ΜΝΗΜΗ ΔΙΑΓΡΑΜΜΕΝΗ, PAMIĘĆ SKASOWANA, ПАМЯТЬ ОТМЕНЕННЫХ КОДОВ, OSTRANĚNO Z PAMĚTI, HAFIZA SİLİNDİ

1) GENERALIDADES

O Q.BO TOUCH é um transmissor de 10 canais que permite controlar até 10 receptores ou 10 centrais (dotadas de receptores). A cada canal está associado um código que deve ser introduzido no teclado.

Pode gerir até 100 diferentes CÓDIGOS (cada CÓDIGO consiste numa sequência de min. 4 e máx. 7 dígitos) e até 10 diferentes CANAIS de activação, cada CANAL corresponde a uma diferente central instalada (ex. abertura do portão de correr com canal 1 e abertura do basculante com canal 2).

Para efectuar qualquer operação é necessário activá-lo por meio da tecla ON. O Q.BO TOUCH possui um sensor que, no caso de luz fraca, activa a iluminação do teclado para facilitar a introdução do código.

É alimentado por bateria e, portanto, não é necessário efectuar nenhuma ligação eléctrica cablada. Para fins da segurança do sistema, para se poder acrescentar um código habilitado é necessário introduzir uma password (default 1234). Essa password pode ser modificada e deve ser recordada pelo utilizador.

ATENÇÃO: Guardar a chave Allen anti-violação fornecida em dotação.

SINALIZAÇÕES

Sinal Sentido	Significado
1 Beep curto	Indica a pressão de uma tecla
1 Beep longo	Código inserido correcto/ memorização na central
3 Beep curto	Código errado/erro
Led VERMELHO fixo depois da introdução código correcto	Baterias descarregadas

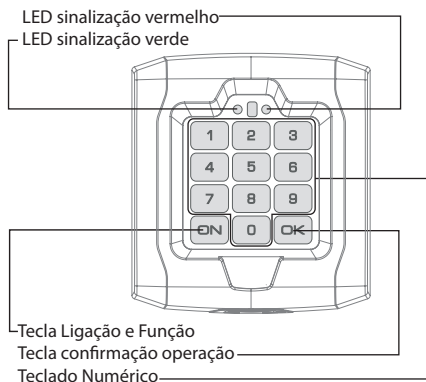

3) INSTALAÇÃO (Fig.B pontos 1-6)

ATENÇÃO: considerar o local de instalação. Estruturas de material ferroso poderiam influenciar o correcto funcionamento de Q.BO TOUCH.

4) MEMORIZAÇÃO NA CENTRAL/RECEPTOR (Fig. C pontos 1-5).

Para comandar separadamente várias centrais, utilizar para cada uma um canal diferente inserindo os códigos predefinidos.

Sucessivamente, mudar os códigos.

- Muda-se 1111 por ex. para 56561
- Muda-se 2222 por ex. para 56562
- Muda-se 3333 por ex. para 56563

Deste modo é mais simples recordar que o código é 5656 ao qual se segue o número da função (1 para portão de correr, 2 para basculante A, 3 para basculante B) e, portanto:

- ON -> 56561 OK -> abre o portão de correr
- ON -> 56562 OK -> abre o portão basculante A
- ON -> 56563 OK -> abre o portão basculante B

5) ANULAÇÃO COMPLETA DOS CÓDIGOS (Fig.D pontos 1-5)

Após a anulação total dos códigos é necessário memorizar novamente o Q.BO TOUCH na central.

2) DADOS TÉCNICOS

Baterias	2X CR123A min.1400mAh
Temperatura de funcionamento	-10 +55 °C
Nº canais	10
Frequência	433.92 MHz
Transmissão	Rolling Code
Alcance	100m em campo aberto (*)
Grau de protecção	IP55
Dimensões	Fig. A

(*) O alcance pode ser influenciado pelas condições ambientais e de instalação.

1) ΓΕΝΙΚΑ

Το Q.BO TOUCH είναι ένα πομπό 10 καναλιών που επιτρέπει τον έλεγχο έως 10 δεκτών ή 10 κεντρικών μονάδων (με δέκτη). Σε κάθε κανάλι αντιστοιχεί ένας κωδικός που πληκτρολογείται στο πληκτρολόγιο.

Μπορεί να διαχειρίζεται έως 100 διαφορετικούς ΚΩΔΙΚΟΥΣ (κάθε ΚΩΔΙΚΟΣ αποτελείται από 4 έως 7 ψηφία) και έως 10 διαφορετικά ΚΑΝΑΛΙΑ ενεργοποίησης. Κάθε ΚΑΝΑΛΙ αντιστοιχεί σε μια διαφορετική εγκατεστημένη κεντρική μονάδα (π.χ. άνοιγμα συρόμενης πόρτας με κανάλι 1 και άνοιγμα μονοκόμματης πόρτας οροφής με κανάλι 2).

Για οποιαδήποτε ενέργεια πρέπει να ενεργοποιείται με το πλήκτρο ON. Το Q.BO TOUCH διαθέτει αισθητήρα ο οποίος, σε περίπτωση χαμηλού φωτισμού, ενεργοποιεί το φωτισμό του πληκτρολογίου για να διευκολύνεται η εισαγωγή του κωδικού. Τροφοδοτείται με μπαταρία και συνεπώς δεν είναι αναγκαία καμία άλλη ηλεκτρική σύνδεση. Για λόγους ασφαλείας του συστήματος, για την προσθήκη ενός κωδικού είναι αναγκαία η εισαγωγή ενός κωδικού πρόσβασης (προκαθορισμένος 1234). Ο κωδικός πρόσβασης μπορεί να τροποποιηθεί και πρέπει να απομνημονεύεται από το χρήστη.

ΠΡΟΣΟΧΗ: Φυλάξτε το αντιδιαρρηκτικό κλειδί άλες που διατίθεται στη συσκευασία.

ΣΗΜΑΝΣΕΙΣ

Σήμα	Σημασία
1 σύντομο μπιπ	Επισημαίνει την πίεση ενός πλήκτρου
1 μακρύ μπιπ	Ορθή εισαγωγή κωδικού/ αποθήκευση σε κεντρική μονάδα
3 σύντομα μπιπ	Λάθος κωδικός/σφάλμα
ΚΟΚΚΙΝΟ Led σταθερά αναμμένο μετά την εισαγωγή σωστού κωδικού	Χαμηλό φορτίο μπαταριών

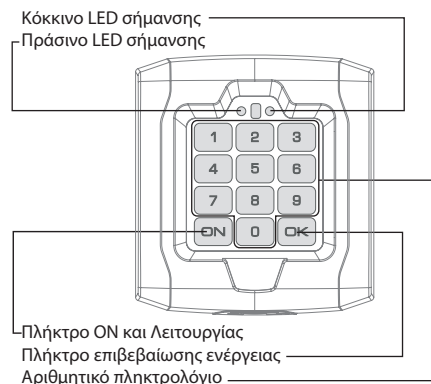
**3) ΕΓΚΑΤΑΣΤΑΣΗ (Fig.B σημεία 1-6)**

ΠΡΟΣΟΧΗ: εξετάστε το σημείο στερέωσης. Οι κατασκευές από σιδηρούχο υλικό μπορούν να επηρεάσουν τη σωστή λειτουργία του Q.BO TOUCH.

4) ΑΠΟΘΗΚΕΥΣΗ ΣΕ ΚΕΝΤΡΙΚΗ ΜΟΝΑΔΑ/ΔΕΚΤΗ (Fig.C σημεία 1-5)

Για να ελέγχετε χωριστά περισσότερες κεντρικές μονάδες, πρέπει να χρησιμοποιείτε για κάθε μονάδα διαφορετικό κανάλι εισάγοντας τους προκαθορισμένους κωδικούς. Στη συνέχεια αλλάξτε τους κωδικούς.

- Αλλαγή 1111 π.χ. σε 56561
- Αλλαγή 2222 π.χ. σε 56562
- Αλλαγή 3333 π.χ. σε 56563

Με αυτόν τον τρόπο είναι πιο εύκολο να θυμάστε ότι ο κωδικός είναι 5656 στον οποίο προστίθεται ο αριθμός της λειτουργίας (1 για συρόμενη πόρτα, 2 για πόρτα οροφής Α, 3 για πόρτα οροφής Β), συνεπώς:

- ON -> 56561 OK -> άνοιγμα συρόμενης πόρτας
- ON -> 56562 OK -> άνοιγμα πόρτας οροφής Α
- ON -> 56563 OK -> άνοιγμα πόρτας οροφής Β

5) ΔΙΑΓΡΑΦΗ ΟΛΩΝ ΤΩΝ ΚΩΔΙΚΩΝ (Fig.D σημεία 1-5)

Μετά τη διαγραφή όλων των κωδικών πρέπει να εκτελέσετε εκ νέου την αποθήκευση του Q.BO TOUCH στην κεντρική μονάδα.

2) ΤΕΧΝΙΚΑ ΧΑΡΑΚΤΗΡΙΣΤΙΚΑ	
Μπαταρίες	2X CR123A min.1400mAh
Θερμοκρασία λειτουργίας	-10 +55 °C
Αρ. καναλιών	10
Συχνότητα	433.92 MHz
Μετάδοση	Rolling Code
Εμβέλεια	100m σε ανοιχτό πεδίο (*)
Βαθμός προστασίας	IP55
Διαστάσεις	Fig. A

(*) Η εμβέλεια μπορεί να επηρεάζεται από περιβαλλοντικές συνθήκες και από την εγκατάσταση

1) UWAGI OGÓLNE

Q.BO TOUCH to 10-kanałowy nadajnik umożliwiający sterowanie 10 odbiornikami i 10 centralami (wyposażonymi w odbiorniki). Każdemu kanałowi jest przyporządkowany kod, który należy wprowadzić za pośrednictwem klawiatury.

Istnieje możliwość rozpoznawania do 100 różnych KODÓW (każdy KOD składa się z sekwencji min. 4 i max 7 cyfr) i do 10 różnych KANAŁÓW aktywacyjnych; każdy KANAŁ jest przyporządkowany do innej, zainstalowanej centrali (np. otwarcie bramy przesuwnej kanałem 1 i otwarcie przechylny kanałem 2).

W celu wykonania jakiegokolwiek operacji należy go aktywować przy pomocy klawisza ON. Q.BO TOUCH jest wyposażony w czujnik, który w przypadku słabego światła włącza podświetlenie klawiatury, co ułatwia wprowadzanie kodu.

Jest zasilany baterią, a zatem nie ma potrzeby wykonywania kablowych połączeń elektrycznych. Aby zapewnić bezpieczeństwo systemu, aby można było dodać aktywny kod, należy wprowadzić hasło (domyślnie 1234). To hasło można zmodyfikować i należy je zapisać.

UWAGA: Należy zachować dostarczony wraz z urządzeniem antywłamaniowy klucz imbusowy.

SYGNALIZACJA

Odebrany Sygnał	Znaczenie
1 Krótki sygnał dźwiękowy	Sygnalizuje wciśnięcie klawisza
1 Długi sygnał dźwiękowy	Wprowadzono prawidłowy kod/ wprowadzanie do pamięci centrali
3 Krótkie sygnały dźwiękowe	Kod nieprawidłowy/ błąd
CZERWONA dioda LED świeci światłem stałym po wprowadzeniu prawidłowego kodu	Rozładowane baterie

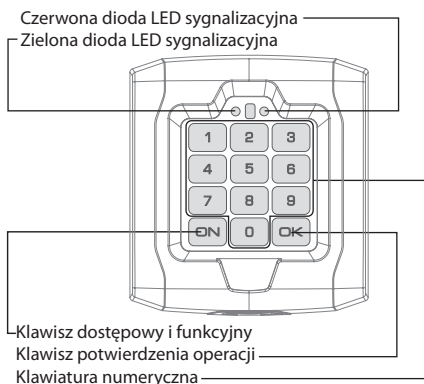
**3) INSTALACJA (rys. B, punkty 1-6)**

UWAGA: należy brać pod uwagę miejsce mocowania. Struktury wykonane z materiałów żelaznych mogą mieć wpływ na prawidłowe działanie urządzenia Q.BO TOUCH.

4) WPROWADZANIE DO PAMIĘCI CENTRALI / ODBIORNIKA (rys. C, punkty 1-5)

Aby oddzielnie sterować większą ilością centralk, dla każdej należy zastosować inny kanał, wprowadzając kody domyślne.

Następnie zmienić kody.

-Na przykład 1111 można zmienić na 56561

-Na przykład 2222 można zmienić na 56562

-Na przykład 3333 można zmienić na 56563

W ten sposób łatwiej zapamiętać, iż właśnie kod 5656, po którym następuje numer funkcyjny (1 dla bramy przesuwnej, 2 dla bramy przechylny A, 3 dla bramy przechylny B), a zatem:

-ON -> 56561 OK -> otwiera bramę przesuwną

-ON -> 56562 OK -> otwiera bramę przechylną A

-ON -> 56563 OK -> otwiera bramę przechylną B

5) CAŁKOWITE KASOWANIE KODÓW

(rys. D, punkty 1-5)

Po całkowitym skasowaniu kodów należy wprowadzić urządzenie Q.BO TOUCH do pamięci centrali.

2) DANE TECHNICZNE

Baterie	2X CR123A min.1400mAh
Temperatura robocza	-10 +55 °C
Ilość kanałów	10
Częstotliwość	433.92 MHz
Przesył	Rolling Code
Zasięg	100 m na otwartej przestrzeni (*)
Stopień ochrony	IP55
Wymiary	Rys. A

(*) Na zasięg mają wpływ warunki środowiskowe oraz instalacyjne.

1) ОБЩАЯ ИНФОРМАЦИЯ

Q.BO TOUCH - передатчик на 10 каналов, который позволяет управлять 10 приемниками либо 10 центральями (оборудованными приемниками). Каждый канал ассоциирован с кодом, набираемым на клавиатуре.

Может оперировать 100 разными кодами (каждый КОД – это последовательность, состоящая из мин. 4 и макс. 7 цифр) и 10 разными подключенными КАНАЛАМИ, каждый КАНАЛ соответствует одной централи (открытие раздвижных ворот выполняется по каналу 1, открытие откидной двери – по каналу 2).

Чтобы выполнить любую операцию, необходимо активировать канал кнопкой ON/ВКЛ. Q.BO TOUCH оборудован сенсором, который при недостаточном освещении включает подсветку клавиатуры для простого ввода кода.

Питание производится от батареи, что исключает необходимость в электрических подключениях. С целью обеспечения безопасности системы, для ввода кода необходимо набрать пароль (по умолчанию - 1234). Этот пароль может быть изменен и зарегистрирован в системе пользователем.

ВНИМАНИЕ: Сохраните фигурный ключ защиты от взлома, входящий в комплект поставки.

СИГНАЛЬНЫЕ УСТРОЙСТВА

Сигнал	Значение
1 короткий сигнал	Сигнал при нажатии на кнопку
1 длинный сигнал	Код введен правильно/внесение в память централи
3 коротких сигнала	Неправильный код/ошибка в системе
КРАСНЫЙ немигающий индикатор после ввода правильного кода	Разряженные батареи

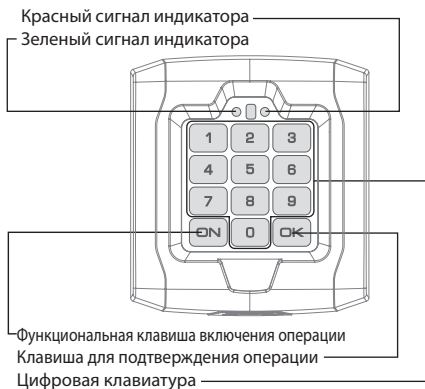

3) МОНТАЖ (Fig.В пункты 1-6)

ВНИМАНИЕ: место размещения передатчика следует продумать. Железные конструкции могут повлиять на работу Q.BO TOUCH.

4) ЗАНЕСЕНИЕ В ПАМЯТЬ ЦЕНТРАЛИ/ПРИЕМНИКА (Fig.С пункты 1-5)

Для автономного управления несколькими центральями для каждой из них используйте отдельный канал, вводом кодов по умолчанию.

Затем измените коды.

-1111 изменяется напр. на 56561

-2222 изменяется напр. на 56562

-3333 изменяется напр. на 56563

Более простой способ запоминания - код 5656, после которого следует номер функции (1 - для раздвижных ворот, 2 - для откидной двери А, 3 - для откидной двери В), таким образом:

-ON -> 56561 ОК -> открывает раздвижные ворота

-ON -> 56562 ОК -> открывает откидную дверь А

-ON -> 56563 ОК -> открывает откидную дверь В

5) ОТМЕНА ВСЕХ КОДОВ (Fig.D пункты 1-5)

После отмены всех кодов необходимо повторно ввести настройки Q.BO TOUCH в память централи.

2) ТЕХНИЧЕСКИЕ ХАРАКТЕРИСТИКИ

Батареи	2X CR123A min.1400mAh
Рабочая температура	-10 +55 °C
Количество каналов	10
Частота	433.92 МГц
Передача	Алгоритм Rolling-Code
Радиус действия	100 м на открытом участке (*)
Класс защиты	IP55
Габариты	Fig. А

(*) Радиус действия может изменяться в зависимости от условий среды и монтажа.

1) VŠEOBECNÉ INFORMACE

Q.BO TOUCH je 10-kanalový ovladač, který umožňuje ovládání až 10 přijímačů nebo 10 řídicích jednotek (se zabudovanými přijímači). Ke každému kanálu je přiřazen kód, který se zadává pomocí klávesnice. Zařízení je schopno spravovat až 100 různých KÓDŮ (každý KÓD se skládá z min. 4 a max. 7 číslic) a až 10 různých KANÁLŮ. Každý KANÁL odpovídá jednotlivé nainstalované řídicí jednotce (pohon posuvných vrat na kanálu 1 a pohon výklopných vrat na kanálu 2).

Po jakoukoliv operaci je zapotřebí zařízení aktivovat pomocí tlačítka ON. Q.BO TOUCH je vybavený čidlem, které v případě nedostatečného osvětlení aktivuje osvětlení klávesnice pro snadné vložení kódu. Zařízení je napájeno z baterie, není tudíž nutná kabelová elektroinstalace. Z bezpečnostních důvodů před přiřazením dalšího funkčního kódu je zapotřebí zadat heslo (implicitně 1234). Uživatel má toto heslo k dispozici a může jej měnit.

POZOR: Uschovejte přiložený imbusový klíč proti neoprávněné manipulaci/krádeži.

SIGNÁLY

Rozpoznaný signál (uslyšený/uvиденý)	Význam
1 krátké pípnutí	Signalizuje stlačení jedné klávesy
1 dlouhé pípnutí	Uvedený kód je správný/uložen do paměti řídicí jednotky
3 krátká pípnutí	Nesprávný kód/chyba
Červená kontrolka LED po zadání správného kódu stále svítí	Vybité baterie

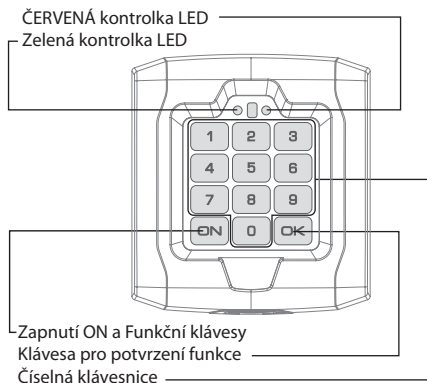

3) INSTALACE (obr. B, body 1-6)

POZOR: Myslete na místo instalace. Konstrukce ze železných materiálů mohou nepříznivě ovlivnit provoz Q.BO TOUCHu.

4) ULOŽENÍ DO PAMĚTI ŘÍDICÍ JEDNOTKY PŘIJÍMAČE (obr. C, body 1-5)

Více ovladačů lze jednotlivě ovládat tak, že každý bude mít vlastní kanál pomocí default kódů.

Následně výrobce doporučuje změnu kódů.

-Změňte 1111, např. na 56561

-Změňte 2222, např. na 56562

-Změňte 3333, např. na 56563

Tímto způsobem je jednodušší si zapamatovat, že se jedná o kód 5656, za kterým následuje číslo funkce (1 posuvná vrata, 2 pro výklopná vrata A, 3 pro výklopná vrata B), tedy:

-ON -> 56561 OK -> otevírá posuvná vrata

-ON -> 56562 OK -> otevírá výklopná vrata A

-ON -> 56563 OK -> otevírá výklopná vrata B

5) ÚPLNÉ VYMAZÁNÍ KÓDŮ

(obr. D, body 1-5)

Po úplném odstranění kódů je zapotřebí znovu uložit Q.BO TOUCH do paměti hlavního ovladače.

2) TECHNICKÉ ÚDAJE	
Baterie	2X CR123A min.1400mAh
Provozní teplota	-10 +55 °C
Počet kanálů	10
Frekvence	433.92 MHz
Přenos	Rolling Code (plovoucí kód)
Dosah	100 m v otevřeném prostoru (*)
Stupeň ochrany	IP55
Rozměry	Fig. A

(*) Dosah může být ovlivněn podmínkami prostředí a způsobem instalace.

1) GENEL ÖZELLİKLER

Q.BO TOUCH, 10 alıcı veya 10 santrali (vericili) kontrol eden 10 kanallı bir vericidir. Her kanal için klavyeden girilecek bir kod belirlenmiştir.

En fazla 100 farklı KOD (her KOD minimum 4 ve maksimum 7 rakamdan oluşur) ve 10 farklı aktivasyon KANALI kullanılabilir. Her KANAL kurulmuş olan farklı bir santrale denk gelir (ör. Kanal 1 ile sürgülü giriş kapısının açılması ve kanal 2 ile garaj kapısının açılması).

SINYALLER

Algılanan Sinyal Şekli	Anlamı
1 kısa Bip sesi	Bir tuşa basıldığını işaret eder
1 uzun Bip sesi	Kod doğru girildi / santralde hafızaya alındı
3 kısa Bip sesi	Hatalı / yanlış kod
Doğru kodun girilmesinden sonra sabit KIRMIZI Led	Boş pil

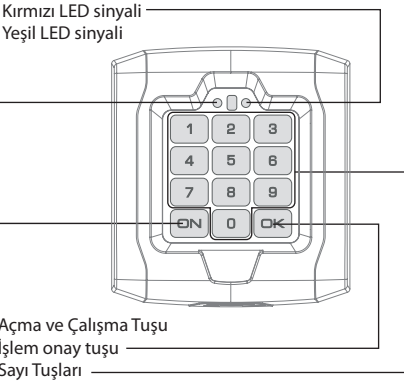

işlemleri gerçekleştirmek için ON tuşu ile aktif hale getirmek gerekir. Q.BO TOUCH, ışığın yetersiz olması halinde klavyeyi aydınlatarak kodun daha kolay bir şekilde yazılmasını sağlayan bir sensöre sahiptir.

Pille çalıştığı için elektrik bağlantısı gerektirmez. Sistemin güvenliği açısından geçerli bir kod eklemek için bir şifre girilmesi gerekir (varsayılan şifre 1234). Bu şifre kullanıcı tarafından değiştirilebilir.

DIKKAT: Ürünle birlikte verilen çalınmaya karşı etkili allen anahtarını saklayın.

3) KURULUM (Şekil B Madde 1-6)

DIKKAT: Sabitleme yerine dikkat edin. Demir malzemedен yapılar Q.BOTOUCH'ın çalışmasını etkileyebilir.

4) SANTRAL/ALICI ÜZERİNE KAYIT (Şekil C Madde 1-5)

Birden fazla santrali ayrı ayrı kumanda etmek için varsayılan kodları girerek her santral için farklı bir kanal kullanın.

Ardından kodları değiştirin.

- Örneğin 1111 değiştirilerek 56561 yapılır
- Örneğin 2222 değiştirilerek 56562 yapılır
- Örneğin 3333 değiştirilerek 56563 yapılır

Bu şekilde kodun 5656 olarak ve ardından gelen sayının (1 sürgülü giriş kapısı, 2 garaj kapısı A ve 3 garaj kapısı B için) işlev numarası olarak hatırlanması daha kolaydır:

- ON -> 56561 OK -> sürgülü giriş kapısını açar
- ON -> 56562 OK -> garaj kapısı A'yı açar
- ON -> 56563 OK -> garaj kapısı B'yi açar

5) KODLARIN TAMAMEN SİLİNMESİ (Şekil D Madde 1-5)

Tüm kodların silinmesinden sonra Q.BO TOUCH'ın yeniden santrale kaydedilmesi gerekir.

2) TEKNİK VERİLER	
Pil	2X CR123A min.1400mAH
Çalışma sıcaklığı	-10 +55 °C
Kanal sayısı	10
Frekans	433.92 MHz
Verici	Rolling Code
Kapasite	Açık alanda 100 m (*)
Koruma derecesi	IP55
Ebatlar	Fig. A

(*) Kapasite çevre ve kurulum şartlarına göre değişiklik gösterebilir.

BFT Spa www.bft-automation.com
Via Lago di Vico, 44 **ITALY**
36015 Schio (VI)
T +39 0445 69 65 11
F +39 0445 69 65 22

SPAIN www.bftautomatismos.com
BFT GROUP ITALIBERICA DE AUTOMATISMOS S.L.
08401 Granollers - (Barcelona)

FRANCE www.bft-france.com
AUTOMATISMES BFT FRANCE
69800 Saint Priest

GERMANY www.bft-automation.de
BFT TORANTRIEBSSYSTEME GmbH
90522 Oberasbach

BENELUX www.bftbenelux.be
BFT BENELUX SA
1400 Nivelles

UNITED KINGDOM www.bft.co.uk
BFT Automation UK Limited
Unit C2-C3, The Embankment Business Park, Vale Road, Heaton Mersey, Stockport, SK4 3GL

BFT Automation (South) Limited
Enterprise House, Murdock Road, Dorcan, Swindon, SN3 5HY

PORTUGAL www.bftportugal.com
BFT SA - COMERCIO DE AUTOMATISMOS E MATERIAL DE SEGURANCA
3026-901 Coimbra

POLAND www.bft.pl
BFT POLSKA SPZO. O.
Marecka 49, 05-220 Zielonka

IRELAND www.bftautomation.ie
BFT AUTOMATION LTD
Unit D3, City Link Business Park, Old Naas Road, Dublin 12

CROATIA www.bft.hr
BFT ADRIA D.O.O.
51218 Drazice (Rijeka)

CZECH REPUBLIC www.bft.cz
BFT CZ S.R.O.
Praha

TURKEY www.bftotomasyon.com.tr
BFT OTOMATIK KAPI SISTEMELERI SANAY VE
Istanbul

RUSSIA www.bft-rus.ru
BFT RUSSIA
111020 Moscow

AUSTRALIA www.bftaustralia.com.au
BFT AUTOMATION AUSTRALIA PTY LTD
Wetherill Park (Sydney)

USA www.bft-usa.com
BFT USA
Boca Raton

CHINA www.bft-china.cn
BFT CHINA
Shanghai 200072

UAE www.bftme.ae
BFT Middle East FZCO
Dubai

